

Masterplat Plus

BANDEROLEUSE SEMI-AUTOMATIQUE À TABLE TOURNANTE
HALBAUTOMATISCHE WICKELMASCHINE MIT DREHTISCH



- ▶ Afficheur graphique couleur de 3,5 pouces
Farbiges 3,5-Zoll-Grafikdisplay
- ▶ Système JOG (par impulsions) de sélection des paramètres : programmation simple et intuitive des cycles
Jog für die Parameterwahl: einfache und intuitive Zyklusprogrammierung
- ▶ 6 différents programmes possibles
6 Verschiedene, Einstellbare Programme



LAYOUT MASTERPLAT PLUS PGS [mm]

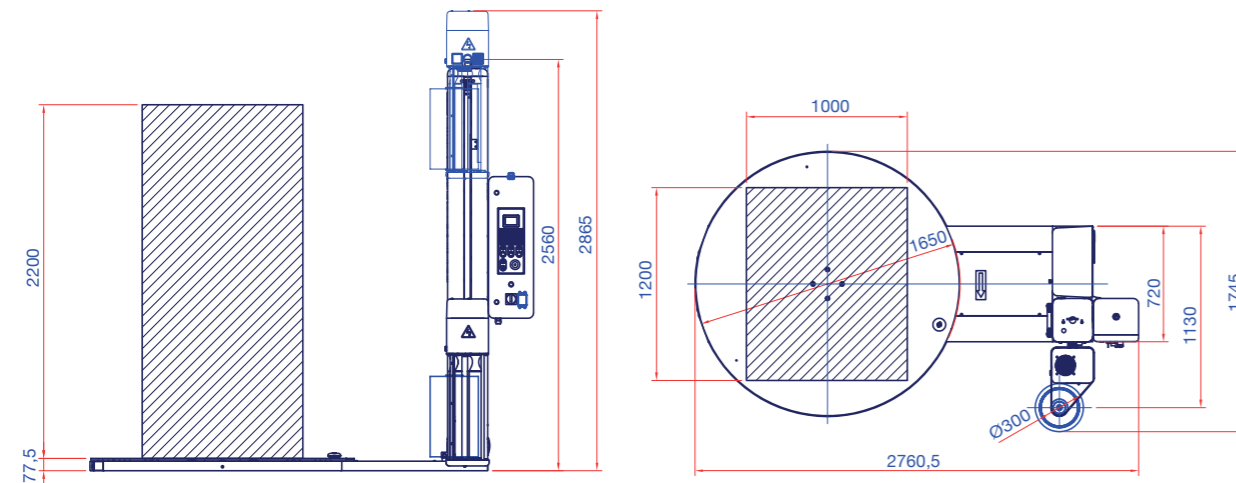

POURQUOI MASTERPLAT PLUS
WAS SPRICHT FÜR MASTERPLAT PLUS?

- ▶ EXCELLENT COMPROMIS ENTRE ÉCONOMIE ET PERFORMANCES
HERVORRAGENDER KOMPROMISS ZWISCHEN EINSPARUNG UND LEISTUNGEN
- ▶ STABILISATION DE LA PALETTE
PALETTENSTABILISIERUNG
- ▶ FACILITÉ D'UTILISATION GRÂCE AU PANNEAU CONVIVAL
LEICHT ANWENDBAR DANK DES BEDIENTUNGSFREUNDLICHEN BEDIENTFELDS



4 Tensions de film réglables
4 einstellbare Folienspannungen

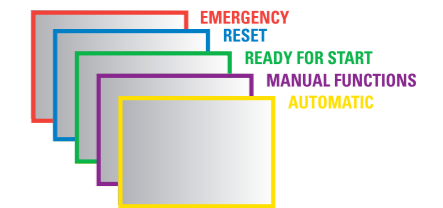

Bord coloré état machine
Farb-Anzeigeleiste des Maschinenstatus

CARACTÉRISTIQUES TECHNIQUES TECHNISCHE EIGENSCHAFTEN

MACHINE MASCHINE		MASTERPLAT PLUS FRD	MASTERPLAT PLUS PGS
diamètre plateau / Tellerdurchmesser	(mm)	1650 std. 1800 option / Opt.	
portée maximale / Max. Tragkraft	(kg)	2000 std. 2500 option / Opt.	
vitesse rotation plateau Tellerdrehzahl	(rpm)		5÷12
vitesse montée-descente chariot Hebe-/Senkgeschwindigkeit des Schlittens	(m/min)		1.4÷4
type de chariot / Schlittentyp		FRD	PGS
étirement film / Folienspannung		manuel manuell	réglage depuis tableau de commande über Panel regulierbar
pré-étirage film / Folienvordehnung		n.a.	fixe / feststehend 250% std.
dimensions maximales palette (Lxl) max. Palettenabmessungen (LxB)	(mm)	1000x1200 std. - 1200x1200 option / Opt.	
hauteur maximum du produit max. Produkthöhe	(mm)	2200 std. 2400/2800/3100 option / Opt.	
alimentation / Versorgung	(V)	230 V 1Ph ±10% 50/60 Hz	
puissance installée / Installierte Leistung	(kW)	1,5	1,9
dimensions maximales bobine (HxØ) max. Spulenabmessungen (HxØ)	(mm)	500x300	
poids maximum bobine / max. Spulengewicht	(kg)	20	
épaisseur film / Folienstärke	(µm)	17÷35	
enfoucement / Gabellademöglichkeit		avant et arrière / vorne und hinten	